



*Flat-Light LED*

**EPS'**

**EPS s.n.c**

Loc. Crocioni, 59  
37012 Bussolengo (VR)  
Tel./Fax. 045\_67.66.381  
[commerciale@eps.vr.it](mailto:commerciale@eps.vr.it)  
[www.eps.vr.it](http://www.eps.vr.it)

## CARATTERISTICHE PRODOTTO:

- I pannelli **"Flat-Light LED"** sono apparecchi di illuminazione ultrapiatti customizzabili, caratterizzati da un'ampia superficie in PMMA omogeneamente retroilluminata che diffonde la luce nell'ambiente secondo un'emissione "morbida" di tipo lambertiano.  
I pannelli, in risposta alle specifiche esigenze, possono essere realizzati in forma rettangolare o quadrata con dimensioni comprese tra un minimo di 20x20cm e un massimo di 300x100cm con dimensione del lato multipla di 5cm.
- Le sorgenti luminose in essi contenute, strisce LED alimentate a bassissima tensione, sono montate su due lati del pannello all'interno di profili in alluminio che ne dissipano adeguatamente il calore.  
Gli apparecchi **"Flat-Light LED"** sono disponibili in 3 tonalità di luce bianca: calda 3500K, neutra 4100K, fredda 6300K; in 24 tonalità di luce colorata o nella versione a luce miscelata RGB gestibile tramite appositi sistemi di controllo.
- E' possibile utilizzare i pannelli **"Flat-Light LED"** in due versioni **"BASE: da integrare"** o **"COMPLETA: pronto uso"**
- La versione **"BASE"** si distingue per lo spessore estremamente ridotto: soli 14mm. Questa caratteristica unita alla possibilità di realizzare misure ad-hoc li rende particolarmente adatti per installazioni all'interno di elementi d'arredo, espositori e in tutte quelle applicazioni dove gli spazi a disposizione sono estremamente ridotti.  
Questa modalità necessita dell'integrazione del prodotto in strutture predisposte per il suo inserimento.
- Nella versione **"COMPLETA"** il prodotto è racchiuso all'interno di una cornice in alluminio verniciata bianca completa di tutti gli accessori necessari per l'installazione a Parete/Plafone/Sospensione.  
Questa modalità offre al progettista l'opportunità di creare veri e propri apparecchi di illuminazione pronto-uso personalizzati sia per dimensione che per tonalità di emissione luminosa.  
Il pannello in versione COMPLETA è un ottimo strumento per la creazione dell'illuminazione diffusa-ambientale di uno spazio.
- Gli alimentatori ed i sistemi di gestione sono articoli venduti separatamente.

## COLORAZIONI DISPONIBILI:

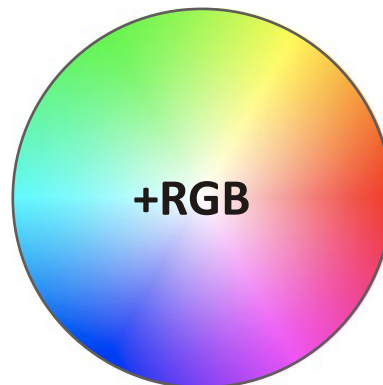
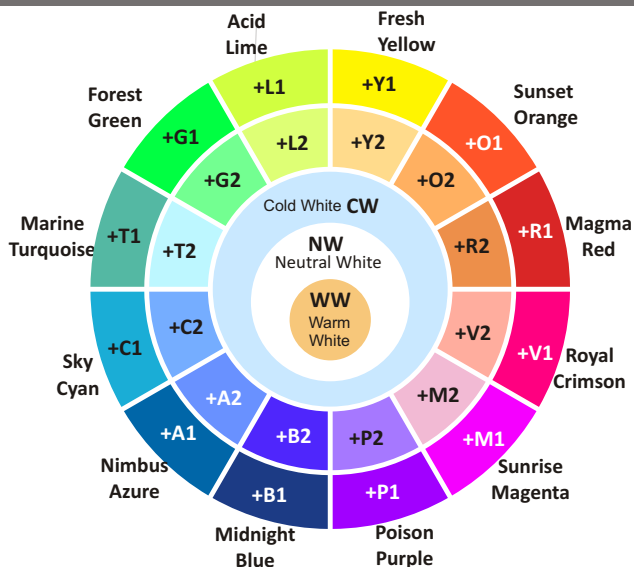

## "FLAT LIGHT LED" BASE (SISTEMA DA INTEGRARE)

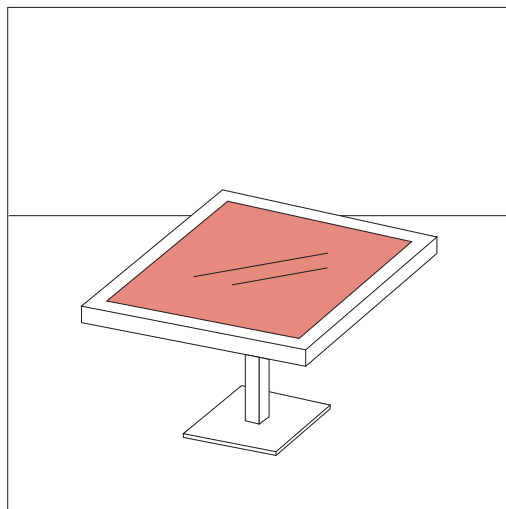
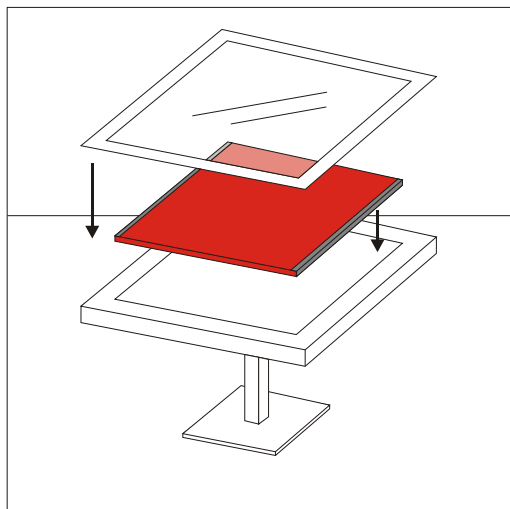

*Esempio di integrazione di un pannello "Flat-Light LED" versione base per ottenere un tavolo con superficie luminosa*

## "FLAT LIGHT LED" BASE (SISTEMA DA INTEGRARE)

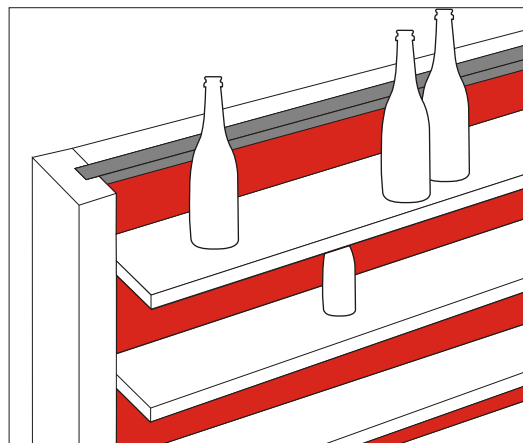
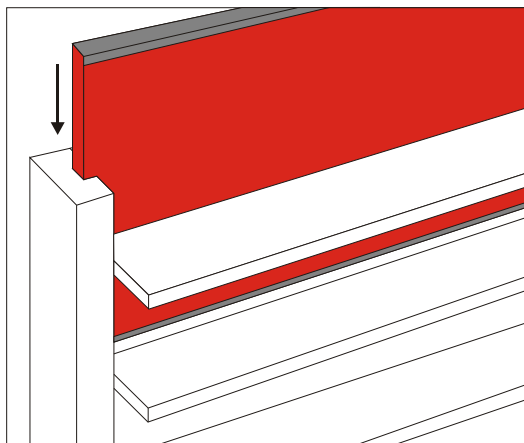

*Esempio di integrazione di un pannello "Flat-Light LED" versione base di dimensione 100x200 per creare il fondale luminoso di un espositore.*

## “Flat Light LED” COMPLETO (SISTEMA PRONTO USO - versione parete/soffitto)

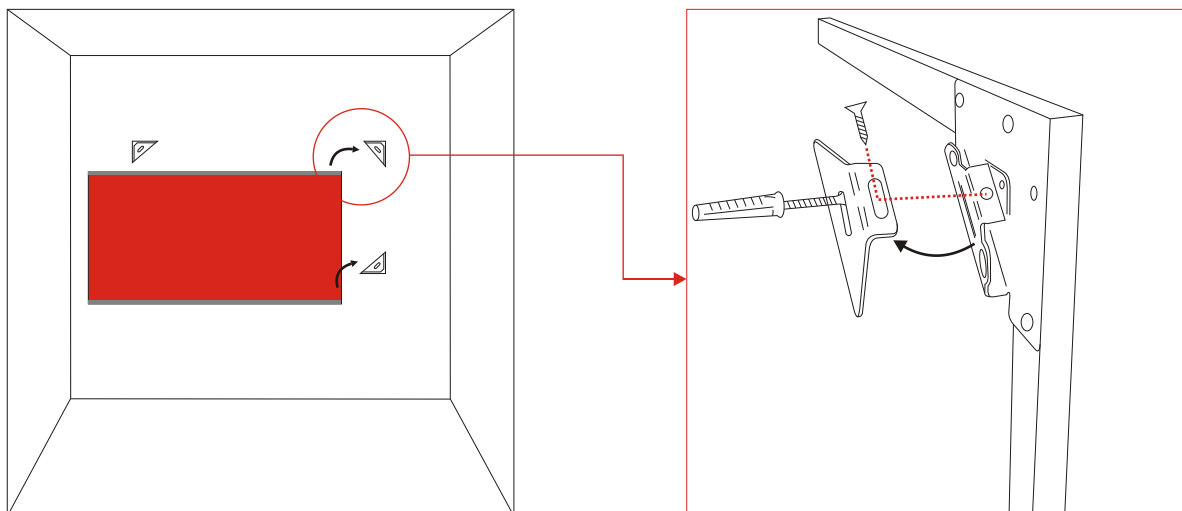

*Nella versione “completa” un sistema di staffe appositamente concepite rendono l’installazione a parete/plafone semplice ed intuitiva.*

## “Flat Light LED” COMPLETO (SISTEMA PRONTO USO - versione sospensione)

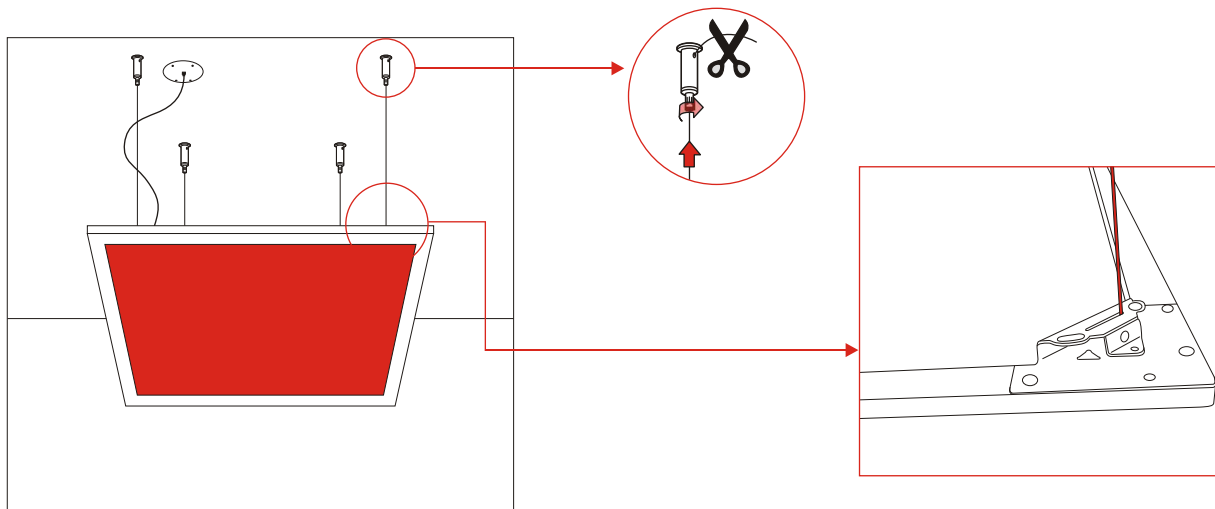

*Nella versione “completa” sono forniti tutti i componenti necessari per l’installazione a sospensione del pannello “FL”.*

Effetto lucernario  
pannello Flat.Light Led 180x80cm  
tonalità Neutral White  
versione completa  
installazione a plafone

Effetto finestra luminosa  
pannello Flat.Light Led 200x40cm  
tonalità Neutral White  
versione base  
integrata in boiserie

Banco luminoso  
pannello Flat.Light Led 300x100cm  
tonalità Warm White  
versione base  
integrato

Esempio di utilizzo "Flat-Light LED"

Fondale luminoso  
pannello Flat.Light Led 200x80cm  
Luce dinamica RGB  
versione base



Esempio di utilizzo "Flat-Light LED"



Espositori con ripiani luminosi  
pannello Flat.Light Led 200x40cm  
tonalità Cold White  
versione base  
integrato nella cassettoniera

Esempio di utilizzo "Flat-Light LED"



Nicchia luminosa  
pannello Flat.Light Led 300x40cm  
tonalità Warm White  
versione base  
integrata nel cartongesso

Parete luminosa  
pannello Flat.Light Led 220x90cm  
tonalità Warm White  
versione completa  
installazione a parete



Esempio di utilizzo "Flat-Light LED"

*Effetto finestra luminosa  
pannello Flat.Light Led 300x40cm  
tonalità Marine Turquoise  
versione base  
integrata nel cartongesso*



*Esempio di utilizzo "Flat-Light LED"*



*Pannello a parete  
pannello Flat.Light Led 200x80cm  
tonalità Neutral White  
versione completa  
installazione a parete*

*Esempio di utilizzo "Flat-Light LED"*



Esempio di utilizzo "Flat-Light LED"

Fondale luminoso  
pannello Flat,Light Led 220x90cm  
tonalità Neutral White  
versione completa



Oggetto messo in risalto  
dalla luce di sfondo



*Esempio di utilizzo "Flat-Light LED"*



*Finestra luminosa  
pannello Flat.Light Led 120x80cm  
tonalità Sunset Orange  
versione base  
integrato nell'espositore*



**EPS'**

**EPS s.n.c**

Loc. Crocioni, 59  
37012 Bussolengo (VR)  
Tel./Fax. 045\_67.66.381  
[commerciale@eps.vr.it](mailto:commerciale@eps.vr.it)  
[www.eps.vr.it](http://www.eps.vr.it)

**RIVENDITORE AUTORIZZATO:**

